

MODELO 120

MiniColt

Etiquetadora

- Etiquetadora compacta para frasco redondo
- Transportador de acero inoxidable
- Disco libre de escobillas con Freno dinámico



- Panel de control amigable
- Diámetro de bobina de etiquetas hasta 14"
- Tambor de rolado envolvere
- Velocidades hasta 120 frascos por minuto



**NJM/CLI
PACKAGING SYSTEMS
INTERNATIONAL®**

Calidad | Confiabilidad | Experiencia | Servicio | Tecnología

MODELO 120 MiniColt

ESPECIFICACIONES TÉCNICAS

Tamaño de botella

- Diámetro: Min: 1/2" (12.7 mm) Max: 4" (101.6 mm)
- Altura: Min: 1" (25.4 mm) Max: 8" (203 mm)

Tamaño de etiqueta

- Largo: Min: 1/2" (12.7 mm) Max: 9" (228.6 mm) con tambor de rolado envolvente.
- Altura: Min: 1/2" (12.7 mm) Max: 7" (177 mm)
- Tamaño de rollo: Max: 14" (355 mm) con 3" (76 mm) diámetro de carrete

Ajuste de posición del codificador

(Dependiendo de la configuración de la etiqueta)

- Arriba de 8" (203 mm) con codificador de estampado en caliente en posición vertical
- Arriba de 5" (140 mm) con codificador de estampado en caliente en posición vertical

(Sujeto a inspección de muestras)

Requerimientos eléctricos y de aire

- Aire: 90 PSIG, menos de 0.6 SCFM
- Electricidad: 120 VAC, 1 fase, 60 Hz, 5A

Dimensiones totales

- Longitud: 72" (1.83 m)
- Ancho: 45" (1.14 m)
- Altura: 48" (1.22 m)

Velocidad de producción

- Arriba de 120 CPM

Tamaño de frasco: 100cc 1 7/8" (48 mm) diámetro

Longitud de etiqueta: 5" (127 mm)

Opciones

- Codificador de estampado en caliente

Representante autorizado en México: Vision Trade International S.A. de C.V.

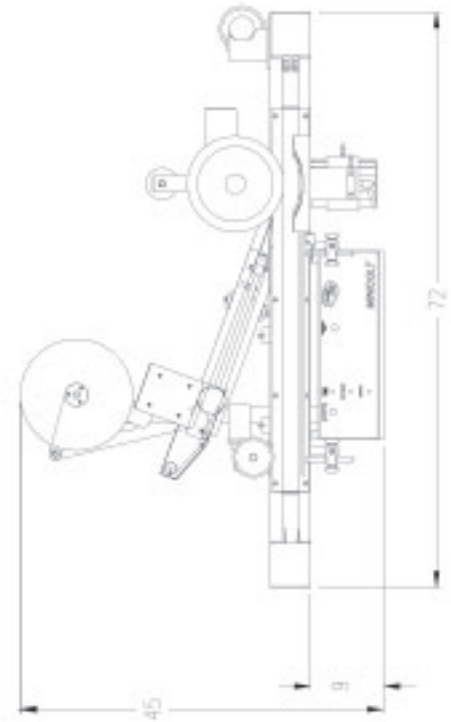

Dimensiones y área requeridas:

Las dimensiones mostradas son para máquinas básicas y pueden variar dependiendo de las opciones. En vista de nuestra política de continuar investigando y mejorando el producto, las especificaciones actuales pueden variar con las mostradas.

Por favor consulte con su representante de NJM/CLI para que considere los requisitos específicos.

Todo el equipo de NJM/CLI se cubre por una garantía de 1 año en las partes. Un servicio nacional comprensivo y venta de partes que apoyan el programa disponible para la vida de su equipo. Un programa de mantenimiento preventivo personalizado para este equipo que también está disponible.

Contacte nuestro departamento de servicio al cliente al (603) 448-3940 para más información ó a su representante más cercano. Este equipo puede comprarse separadamente ó como parte de una línea de empaque integrada. Contacte su representante de ventas para detalles completos en otro equipo de empaque y una guía completa en servicios de integración de líneas.

Protegido por una ó más patentes Americanas ó Extranjeras.

Liderazgo probado dedicado respetado desde 1915!



**NJM/CLI
PACKAGING SYSTEMS
INTERNATIONAL®**



USA 56 Etna Road
Lebanon, NH 03766 USA **1-800-432-2990**

CANADA 8 Plateau, Pointe-Claire
Quebec, H9R 5W2 Canada **1-800-811-6990**

www.njmcli.com Copyright© 2002 NJM/CLI

© Parent Company for New Jersey Machine Inc. (NJM)
and Charles Lapierre Inc. (CLI)